

**Planchers, decks
Terrassenriemen**

**Fixation avec vis pour terrasses
Befestigungen mit Schrauben für Terrassen**

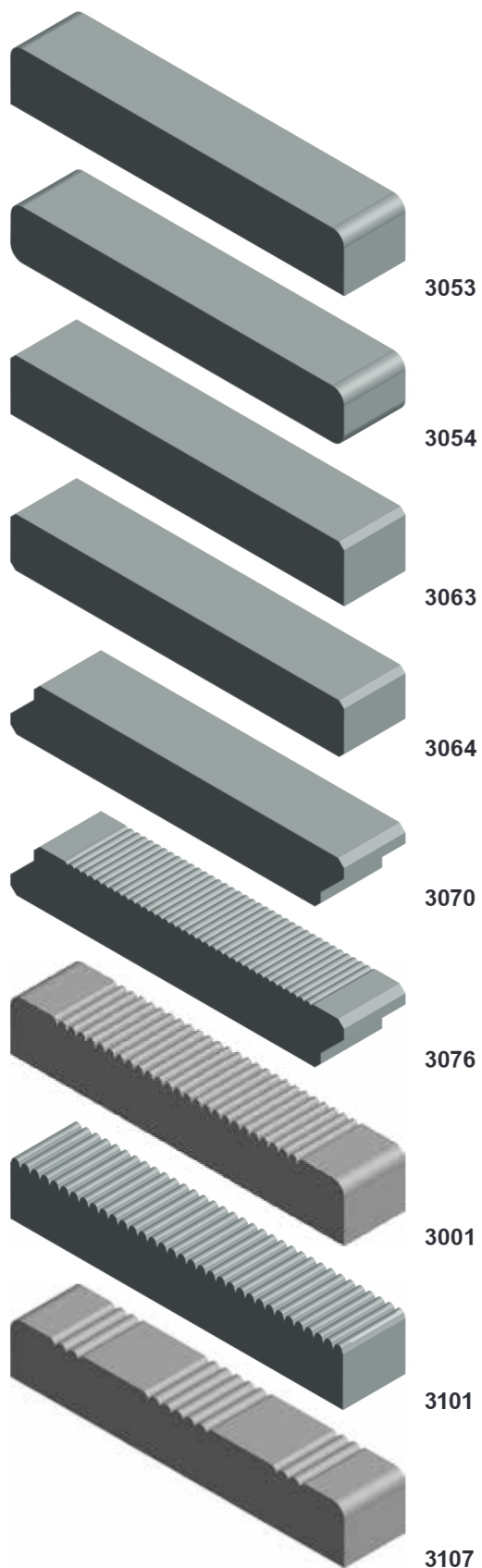

**Fixation invisible „DeckWise“
Unsichtbare Befestigungen „DeckWise“**

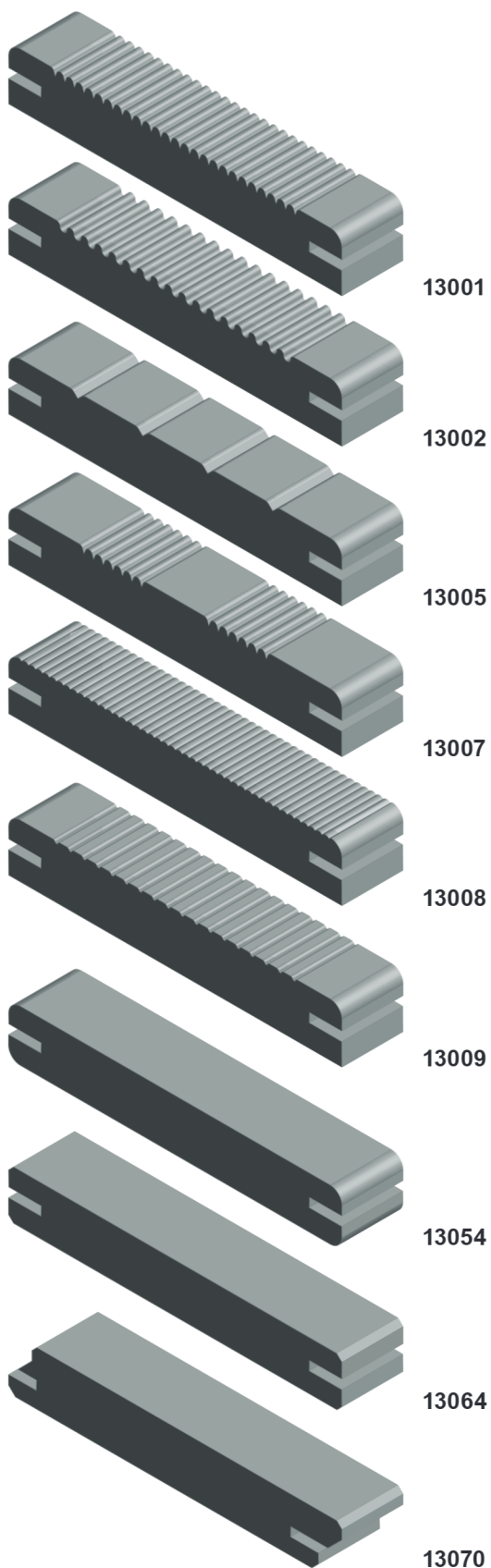

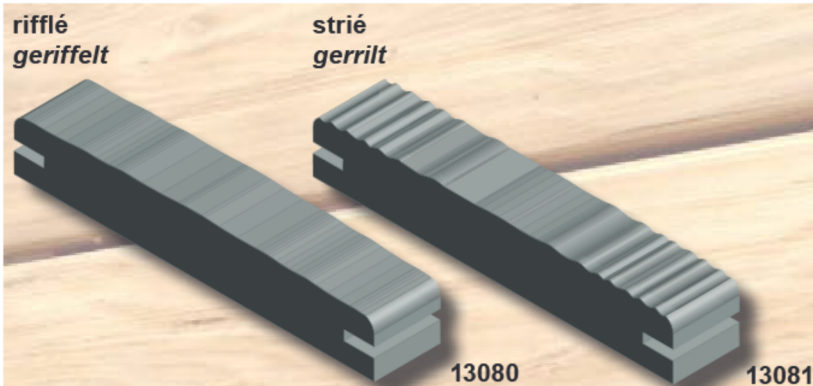

O-Deck

LA TERRASSE HAUT DE GAMME !

Une finition personnalisée au gré de vos envies.
Surface rifflée, l'esprit „raboté main“ pour un aspect unique dans les constructions modernes ou classiques.
Surface striée, l'esprit „vieilli“ pour un aspect de bois travaillé par le temps et le climat.

Grâce à un profil spécialement étudié pour évacuer l'eau, „O-Deck“ se distingue également des terrasses traditionnelles par une longévité accrue.

Protégé et entretenu avec une huile de qualité, „O-Deck“ ravira vos yeux en conservant l'aspect du neuf !



rifflé
geriffelt

O-Deck

Die Terrasse von erstklassiger Qualität !

Eine personalisierte Ausarbeitung nach Ihren Wünschen.
Geriffelte Oberfläche, wie von Hand gehobelt für einen einzigartigen Aspekt bei modernen oder klassischen Bauten.
Gerillte Oberfläche, für einen gealterten Aspekt des Holzes, wie durch die Zeit und das Klima.

Ein speziell entworfenes Profil erleichtert das Ablauten des Wassers.
„O-Deck“ unterscheidet sich von traditionellen Terrassen durch eine erhöhte Langlebigkeit.

Geschützt und gepflegt mit einem Qualitätsöl, wird das „O-Deck“ immer wie neu aussehen !



strié
gerrilt

Planchers, decks Terrassenriemen

Esence Holzart	Dimension	brut roh
Ipé *	120 x 23 mm	●●
Ipé *	143 x 23 mm	●●
Ipé (Uniquement profil 3054, longueur selon disponibilité des stock / Nur Profil 3054, Längen gemäss Lagerverfügbarkeit)	120 x 21 mm	●●
Châtaignier abouté, longueur 5.00 m / Kastanie, keilgezinkt, Längen 5.00 m	105 x 23 mm	●●
Frêne thermotraité, longueur jusqu'à 4.00 m selon arrivage des bois Esche thermobehandelt, Längen bis 4.00 m nach Anlieferung der Hölzer	143 x 23 mm	●●
Mélèze du pays I/III, longueur 4.00 - 4.50 et 5.00 m / Einheimische Lärche I/III, Längen 4.00 - 4.50 und 5.00 m	140 x 27 mm	●●
Mélèze du pays I/III, longueur 4.00 - 4.50 et 5.00 m / Einheimische Lärche I/III, Längen 4.00 - 4.50 und 5.00 m	120 x 27 mm	●●
Mélèze russe, II - III / Lärche Russland, II - III	120 x 23 mm	●●

* 1 face rabotée épaisseur 23mm, 2 faces rabotées épaisseur 21 mm / 1 Seite gehobelt Stärke 23mm, 2 Seiten gehobelt Stärke 21 mm

Dans les bois européens des noeuds sains sont admis. / Bei den europäischen Holzarten sind gesunde Äste zu akzeptieren.

Autres essences (Sipo, Jatoba, Wengé, Western Red Cedar, etc.) et profils sur demande.

Andere Holzarten (z.B. Sipo, Jatoba, Wengé, Western Red Cedar, usw.) und Profile auf Anfrage.

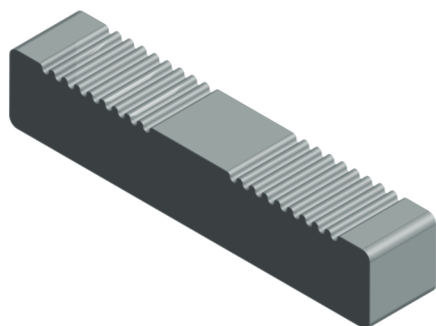

3007 - 145/27

Esence Holzart	Dimension	CHF / m2
Pin Sylvestre autoclavé brun classe IV / Kiefer Sylvestre autoklaviert braun Klasse IV	145 x 27 mm	●●

Huilé: plus value pour 1 couche sur 4 façes - Woca huile extérieure naturel
Geölt: Aufpreis für 1 Anstrich auf 4 Seiten - Woca Öl für Aussenbereich Natur

MINERGIE-ECO®

WOCA Exterior Oil Natural	0.75 litre 0.75 Liter	2.5 litres 2.5 Liter
Huile extérieure Öl für Aussenbereich MINERGIE-ECO®	●●	●



Livable uniquement en emballage d'origine.
Erhältlich nur in Originalverpackung.

● En stock / Am Lager

●● Sur demande / Auf Anfrage

●●● Pas livrable / Nicht lieferbar

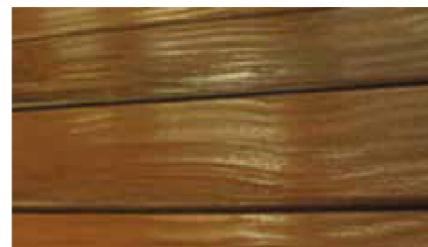

7

Sous-construction / Plots de montage pour sous-construction

Unterkonstruktion / Montageblöcke für Unterkonstruktion

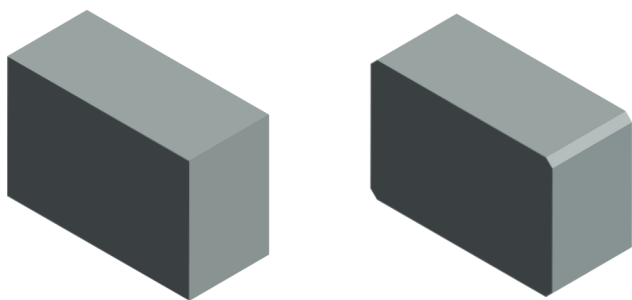

Essence Holzart	Dimension (mm) Dimension (mm)	brut roh
Mélèze lamellé-abouté, raboté 4 faces long. 5.00 m <i>Mélèze laminiert-keilgezinkt, 4 Seiten gehobelt, Längen 5.00 m</i>	70 x 45 mm	●
Mélèze, raboté 4 faces, non traité <i>Lärche, 4 Seiten gehobelt, unbehandelt</i>	60 x 40 mm	●
Bois dur exotique, raboté 4 faces <i>Tropenholz, 4 Seiten gehobelt</i>	65 / 70 x 42 mm	●
Bois dur exotique lamellé-abouté, raboté 4 faces <i>Merbau laminiert-keilgezinkt, 4 Seiten gehobelt</i>	65 x 42 mm	●
Frêne thermo lamellé-abouté, raboté 4 faces long. 5.00 m <i>Thermo-Esche laminiert-keilgezinkt, 4 Seiten gehobelt Längen 5.00 m</i>	68 x 42 mm	●
Pin Sylvestre autoclave Classe IV, raboté 4 faces long. 5.00 m <i>Kiefer autoklaviert klasse IV, 4 Seiten gehobelt Längen 5.00 m</i>	70 x 45 mm	●

Information: Pour chaque m2 de surface de terrasse, il faut compter une moyenne de 2.50 m de sous-construction.

Information: Für jeden m2 Terrassenfläche muss man im Durchschnitt mit 2.50 m Unterkonstruktion rechnen



Modèle Modell	Hauteur Höhe	Stock Lager	Unité d'emballage Verpackungseinheit
Plots hauteur fixe HL 10 <i>Blöcke, Fixhöhe, HL 10</i>	10 mm	●	60 pièces / Stück
Plots hauteur réglable HL 20/30 <i>Blöcke, verstellbare Höhe, HL 20/30</i>	20 - 30 mm	●	60 pièces / Stück
Plots hauteur réglable HL 40/65 <i>Blöcke, verstellbare Höhe, HL 40/65</i>	40 - 65 mm	●	60 pièces / Stück
Plots hauteur réglable HL 50/80 <i>Blöcke, verstellbare Höhe, HL 50/80</i>	50 - 80 mm	●	60 pièces / Stück
Plots hauteur réglable HL 80/140 <i>Blöcke, verstellbare Höhe, HL 80/140</i>	80 - 140 mm	●	40 pièces / Stück
Plots hauteur réglable HL 140/230 <i>Blöcke, verstellbare Höhe, HL 140/230</i>	140 - 230 mm	●	40 pièces / Stück

7



Livrable uniquement en paquet entier
Lieferbar nur in ganzen Verpackungen

Les fiches techniques peuvent être téléchargées sur notre site internet www.fcbsa.ch
Die Merkblätter können von unserer Website heruntergeladen werden www.fcbsa.ch

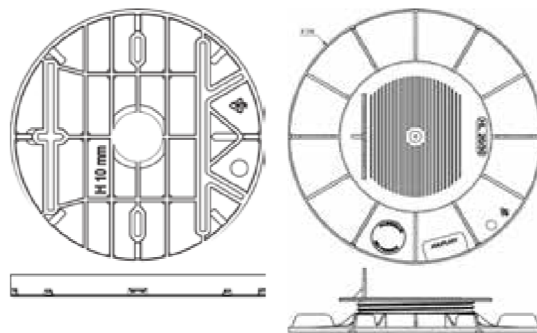

● En stock / Am Lager

●● Sur demande / Auf Anfrage

●●● Pas livrable / Nicht lieferbar

FCB Industrie du Bois SA
Chemin de la Scie 6
CH-1323 Romainmôtier

T 024 453 73 10 | F 024 453 73 11 | info@fcbsa.ch | www.fcbsa.ch

Chapitre 7 / Kapitel 7





GENERALITES / ALLGEMEINES	CARACTERISTIQUES TECHNIQUES / TECHNISCHE MERKMALE
<p>Evite au bois de pourrir / <i>Schutz vor Holzfäule.</i></p> <p>Bande butyle auto-adhésive et auto-étanche, avec une résistance élevée aux UV et une forte adhérence. <i>Selbstklebendes und selbstdichtendes Butyl Band mit hoher UV-Beständigkeit und mit hoher Haftkraft.</i></p> <p>Couleur : Noir / <i>Farbe : Schwarz</i></p> <p>Résistance aux UV et au gel / <i>UV- und frostbeständig</i></p> <p>Autocollant / <i>Einseitig selbstklebend</i></p>	<p>Dimensions du rouleau / <i>Rollenmaß :</i></p> <ul style="list-style-type: none"> - Longueur / Lang : 15 m - Largeur / Breit : 75 mm - Epaisseur / Dick : 1 mm <p>Poids du rouleau / <i>Rollengewicht :</i> 1395 g.</p> <p>Diamètre du rouleau / <i>Rollendurchmesser :</i> 16 cm</p>

<p>Bande de protection pour sous-construction <i>Schutzrolle für Holz-Unterkonstruktionen</i></p> <p>Longueur 15 m / Largeur 75 mm / Epaisseur 1 mm <i>Lang 15 m / Breit 75 mm / Dick 1 mm</i></p>	<p>Rouleau <i>Rolle</i></p> <p>•</p>
--	---

Structure de terrasse en profilé aluminium „Profildeck“ Aluminiumprofil-Terrassenstruktur „Profildeck“



Informations et prix sur demande
 Informationen und Preise auf Anfrage

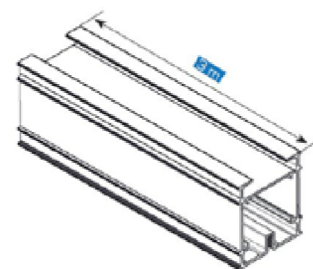
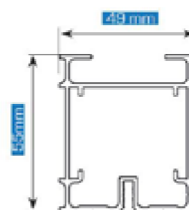

7

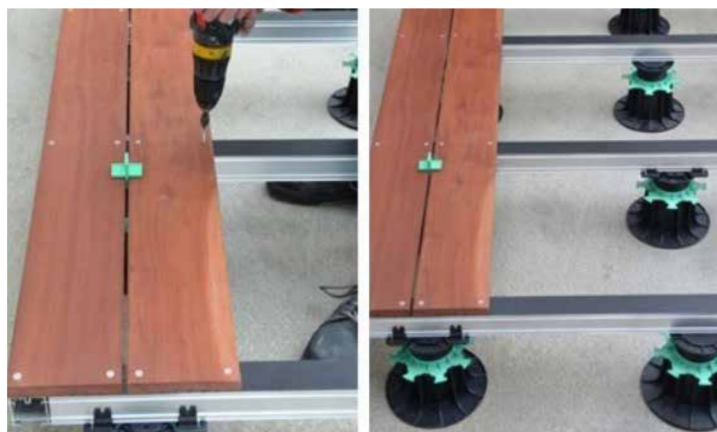

● En stock / Am Lager

●● Sur demande / Auf Anfrage

●●● Pas livrable / Nicht lieferbar



Vis pour terrasses PRO-CUT® Inox A2

Tête fraisée, entraînement T-Drive, avec 8 poches fraisées dynamiques sur la descente de tête pour un parfait encastrement, filetage PRO-CUT® avec surface de glissement et filetage de friction derrière le filet d'ancrage pour couples de vissage de profondeur, nervures de fraise sur la pointe filetée pour insertion rapide sans pré-perçage.

Matériau: acier inox A2 (1.4567)

Terrassenschrauben PRO-CUT® Inox A2

Senkkopf, mit Antrieb T-Drive, mit ausgeprägten 8 Frästaschen an der Kopfsenkung für einwandfreies Versenken, Teilgewinde PRO-CUT® mit Gleitschicht und Reibgewinde hinter dem Verankerungsgewinde für tiefe Einschraubmomente, Fräsrippen an der Gewindespitze für schnelles Einziehen ohne Vorbohren.

Material: Edelstahl rostfrei A2 (1.4567)



■ Acier inox A2 / Edelstahl rostfrei A2



FCB Industrie du Bois SA	PRO FIX	dimensions Dimensionen		Ø	longueur Länge	filet Gew.-L	tête - Ø Kopf - Ø	h. - tête Kopf - H	entr. Antrieb	emballage Verpackung	
				d1 mm	L mm	lg mm	dk mm	k mm	T-Drive T	Pièces Stück	
3900.050.0035	●●	250.113.50040	5.0 x 40	■	5.0	40	22	8.3	3.6	25	200
3900.050.0036	●●	250.113.50045	5.0 x 45	■	5.0	45	25	8.3	3.6	25	200
3900.050.0037	●●	250.113.50050	5.0 x 50	■	5.0	50	27	8.3	3.6	25	200
3900.050.0038	●●	250.113.50055	5.0 x 55	■	5.0	55	30	8.3	3.6	25	200
3900.050.0039	●●	250.113.50060	5.0 x 60	■	5.0	60	33	8.3	3.6	25	200
3900.050.0040	●●	250.113.50070	5.0 x 70	■	5.0	70	38	8.3	3.6	25	200
3900.050.0041	●●	250.113.50080	5.0 x 80	■	5.0	80	44	8.3	3.6	25	200

7

● En stock / Am Lager

●● Sur demande / Auf Anfrage

●●● Pas livrable / Nicht lieferbar

Vis renforcée pour terrasses PROFIX® Terrassenschrauben verstärkt PROFIX®



Vis pour terrasses renforcée PROFIX® martensitique

Petite tête fraisée bombée, entraînement T-Drive, filetage partiel, nervures de fraisage et coche coupante.

Matériau: acier inox martensitique (1.4006)

Convient pour: vissages en extérieur, par ex.: sols de terrasse, clôtures, façades, coffrages, jetées, agrès, etc.

Terrassenschrauben verstärkt PROFIX® martensitisch

Kleiner Linsensenkopf, mit Antrieb T-Drive, mit Schaft, mit Fräsrippen, Schaftrippen und Schneidkerbe.

Material: Edelstahl martensitisch (1.4006)

Geeignet für: Verschraubungen im Aussenbereich wie z.B. Verschalungen, Fassaden, Zäune, Terrassen, Stege, Spielgeräte usw.



■ acier inox martensitique / *Edelstahl martensitisch*

FCB Industrie du Bois SA	PROFIX	dimensions Dimensionen	Ø	longueur Länge	filet Gew.-L	tête - Ø Kopf - Ø	h. - tête Kopf - H	entr. Antrieb	emballage Verpackung	
			d1 mm	L mm	lg mm	dk mm	k mm	T-Drive T	Pièces Stück	
3900.050.0042	●●	250.116.50040	5.0 x 40	5.0	40	23	7.7	2.5	25	200
3900.050.0043	●●	250.116.50045	5.0 x 45	5.0	45	25	7.7	2.5	25	200
3900.050.0044	●●	250.116.50050	5.0 x 50	5.0	50	28	7.7	2.5	25	200
3900.050.0045	●●	250.116.50060	5.0 x 60	5.0	60	38	7.7	2.5	25	200
3900.050.0046	●●	250.116.50070	5.0 x 70	5.0	70	40	7.7	2.5	25	200
3900.050.0047	●●	250.116.50080	5.0 x 80	5.0	80	47	7.7	2.5	25	200

Vis pour terrasses renforcée PROFIX® Inox A2

Petite tête fraisée bombée, entraînement T-Drive, filetage partiel, nervures de fraisage et coche coupante.

Matériau: acier inox A2 (1.4567)

Convient pour: vissages en extérieur, par ex.: sols de terrasse, clôtures, façades, coffrages, jetées, agrès, etc.

Terrassenschrauben verstärkt PROFIX® Inox A2

Kleiner Linsensenkopf, mit Antrieb T-Drive, mit Schaft, mit Fräsrippen, Schaftrippen und Schneidkerbe.

Material: Edelstahl rostfrei A2 (1.4567)

Geeignet für: Verschraubungen im Aussenbereich wie z.B. Verschalungen, Fassaden, Zäune, Terrassen, Stege, Spielgeräte usw.



■ Acier inox A2 / *Edelstahl rostfrei A2*

FCB Industrie du Bois SA	PROFIX	dimensions Dimensionen	Ø	longueur Länge	filet Gew.-L	tête - Ø Kopf - Ø	h. - tête Kopf - H	entr. Antrieb	emballage Verpackung	
			d1 mm	L mm	lg mm	dk mm	k mm	T-Drive T	Pièces Stück	
3900.050.0048	●●	250.117.50040	5.0 x 40	5.0	40	23	7.7	2.5	25	200
3900.050.0049	●●	250.117.50050	5.0 x 50	5.0	50	28	7.7	2.5	25	200
3900.050.0050	●●	250.117.50060	5.0 x 60	5.0	60	38	7.7	2.5	25	200
3900.050.0051	●●	250.117.50070	5.0 x 70	5.0	70	40	7.7	2.5	25	200
3900.050.0052	●●	250.117.50080	5.0 x 80	5.0	80	47	7.7	2.5	25	200

Vis pour terrasses renforcée PROFIX® Inox A4

Petite tête fraisée bombée, entraînement T-Drive, filetage partiel, nervures de fraisage et coche coupante.

Matériau: acier inox A4 (1.4401)

Convient pour: vissages en extérieur, par ex.: sols de terrasse, clôtures, façades, coffrages, jetées, agrès, etc.

Terrassenschrauben verstärkt PROFIX® Inox A4

Kleiner Linsensenkopf, mit Antrieb T-Drive, mit Schaft, mit Fräsrippen, Schaftrippen und Schneidkerbe.

Material: Edelstahl rostfrei A4 (1.4401)

Geeignet für: Verschraubungen im Aussenbereich wie z.B. Verschalungen, Fassaden, Zäune, Terrassen, Stege, Spielgeräte usw.



■ Acier inox A4 / *Edelstahl rostfrei A4*

FCB Industrie du Bois SA	PROFIX	dimensions Dimensionen	Ø	longueur Länge	filet Gew.-L	tête - Ø Kopf - Ø	h. - tête Kopf - H	entr. Antrieb	emballage Verpackung	
			d1 mm	L mm	lg mm	dk mm	k mm	T-Drive T	Pièces Stück	
3900.050.0053	●●	250.118.50040	5.0 x 40	5.0	40	23	7.7	2.5	25	200
3900.050.0054	●	250.118.50050	5.0 x 50	5.0	50	28	7.7	2.5	25	200
3900.050.0055	●	250.118.50060	5.0 x 60	5.0	60	38	7.7	2.5	25	200
3900.050.0056	●●	250.118.50070	5.0 x 70	5.0	70	40	7.7	2.5	25	200
3900.050.0057	●●	250.118.50080	5.0 x 80	5.0	80	47	7.7	2.5	25	200

● En stock / Am Lager

●● Sur demande / Auf Anfrage

●●● Pas livrable / Nicht lieferbar



Vis pour terrasses PROFIX® Inox A2
Petite tête fraisée à 60°, avec entraînement T-Drive, encoche de coupe et filetage court pour un bon serrage des lattes.
Matériau: acier inox A2 (1.4301)

Terrassenschrauben PROFIX® Inox A2
Kleiner 60° Senkkopf, mit Antrieb T-Drive, Schneidkerbe und kurzem Gewinde für gutes Anziehen der Latten.
Material: Edelstahl rostfrei A2 (1.4301)



■ Acier inox A2 / Edelstahl rostfrei A2



FCB Industrie du Bois SA	PROFIX	dimensions Dimensionen		Ø	longueur Länge	filet Gew.-L	tête - Ø Kopf - Ø	h. - tête Kopf - H	entr. Antrieb	emballage Verpackung	
				d1 mm	L mm	lg mm	dk mm	k mm	T-Drive T	Pièces Stück	
	●●	250.104.42035	4.2 x 35	■	4.2	35	20	7.3	4.0	20	200
	●●	250.104.42045	4.2 x 45	■	4.2	45	25	7.3	4.0	20	200
	●●	250.104.42055	4.2 x 55	■	4.2	55	26	7.3	4.0	20	200
	●●	250.104.42075	4.2 x 75	■	4.2	75	40	7.3	4.0	20	200

Pré-foret de 2,5 mm pour le bois dur / Bei Hartholz 2,5 mm vorbohren

7

Vis pour terrasses PROFIX® Inox A4
Petite tête cylindrique, avec entraînement T-Drive, avec filetage contre direction pour un fraisage parfait.
Matériau: acier inox A4 (1.4401)

Terrassenschrauben PROFIX® Inox A4
Kleiner Zylinderkopf, mit Antrieb T-Drive, mit Gegengewinde für einwandfreies Versenken.
Material: Edelstahl rostfrei A4 (1.4401)



■ Acier inox A4 / Edelstahl rostfrei A4

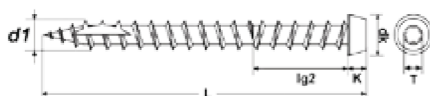

FCB Industrie du Bois SA	PROFIX	dimensions Dimensionen		Ø	longueur Länge	filetage Gewinde	tête - Ø Kopf - Ø	h. - tête Kopf - H	entr. Antrieb	emballage Verpackung	
				d1 mm	L mm	lg2 mm	dk mm	k mm	T-Drive T	Pièces Stück	
	●●	250.103.50040	5.0 x 40	■	5.0	40	16.0	7.0	3.0	20	200
	●●	250.103.50050	5.0 x 50	■	5.0	50	16.0	7.0	3.0	20	200
	●●	250.103.50060	5.0 x 60	■	5.0	60	16.0	7.0	3.0	20	200
	●●	250.103.50070	5.0 x 70	■	5.0	70	16.0	7.0	3.0	20	100
	●●	250.103.50080	5.0 x 80	■	5.0	80	16.0	7.0	3.0	20	100

Pré-foret de 3,5 mm pour le bois dur / Bei Hartholz 3,5 mm vorbohren

● En stock / Am Lager

●● Sur demande / Auf Anfrage

●●● Pas livrable / Nicht lieferbar

Vis autoperceuse pour terrasses Inox A4 Selbstbohr-Terrassenschrauben Inox A4



Vis pour terrasses autoperceuse Inox A4 - argentées
Couleur argent, petite tête étagée avec entraînement T-Drive, autoperceuse entièrement filetée.

Matériau: acier inox A4 bi-métal

Convient pour: constructions en acier jusqu' à 6 mm

Selbstbohr-Terrassenschrauben Inox A4 - silber

Farbe Silber, kleiner Stufenkopf, mit Antrieb T-Drive, selbstbohrend ohne Schaft.

Material: Edelstahl rostfrei A4 Bi-Metall

Geeignet für: Stahlunterkonstruktionen bis 6 mm



■ Acier inox A4 / Edelstahl rostfrei A4

FCB Industrie du Bois SA	PROFIX	dimensions Dimensionen	Ø	longueur Länge	tête - Ø Kopf - Ø	entr. Antrieb	long. utile Klemmstärke	perçage max. max. Bohrleistung	emballage Verpackung		
										d1 mm	L mm
3900.055.0001	●●	250.100.55045	5.5 x 45	■	5.5	45	8.0	25	20	6.0	100
3900.055.0002	●●	250.100.55055	5.5 x 55	■	5.5	55	8.0	25	30	6.0	100
3900.055.0003	●●	250.100.55065	5.5 x 65	■	5.5	65	8.0	25	40	6.0	100
3900.055.0004	●●	250.100.55075	5.5 x 75	■	5.5	75	8.0	25	50	6.0	100

Vis pour terrasses autoperceuse Inox A4 - brunies

Couleur brun, petite tête étagée avec entraînement T-Drive, autoperceuse entièrement filetée.

Matériau: acier inox A4 bi-métal

Convient pour: constructions en acier jusqu' à 6 mm

Selbstbohr-Terrassenschrauben Inox A4 - braun

Farbe braun, kleiner Stufenkopf, mit Antrieb T-Drive, selbstbohrend ohne Schaft.

Material: Edelstahl rostfrei A4 Bi-Metall

Geeignet für: Stahlunterkonstruktionen bis 6 mm



■ Acier inox A4 / Edelstahl rostfrei A4

FCB Industrie du Bois SA	PROFIX	dimensions Dimensionen	Ø	longueur Länge	tête - Ø Kopf - Ø	entr. Antrieb	long. utile Klemmstärke	perçage max. max. Bohrleistung	emballage Verpackung		
										d1 mm	L mm
3900.055.0005	●●	250.101.55045	5.5 x 45	■	5.5	45	8.0	25	20	6.0	100
3900.055.0006	●●	250.101.55055	5.5 x 55	■	5.5	55	8.0	25	30	6.0	100
3900.055.0007	●●	250.101.55065	5.5 x 65	■	5.5	65	8.0	25	40	6.0	100
3900.055.0008	●●	250.101.55075	5.5 x 75	■	5.5	75	8.0	25	50	6.0	100

Alésoirs-fraises avec butée de profondeur PROFIX Aufstecksenker mit Tiefenstopp PROFIX



N° d'article Artikel	Ø mm Ø mm	Unité d'emballage Verpackungseinheit	Stock Lager
815840	4	1	●●
815850	5	1	●●
815855	5.5	1	●

● En stock / Am Lager

●● Sur demande / Auf Anfrage

●●● Pas livrable / Nicht lieferbar

- C Acier inox martensitique trempé / *martensitischer Edelstahl gehärtet*
- A2 Acier inox 1.4301, 1.4567 / *Edelstahl 1.4301, 1.4567*
- A4 Acier inox 1.4401, 1.4578 / *Edelstahl 1.4401, 1.4578*

Essence de bois <i>Holzart</i>	Utilisation dans les classes d'humidité 2 et 3 Exposition totale ou en partie aux intempéries, à l'humidité ou sous l'eau. <i>Einsatz bei Feuchteklasse 2 und 3</i> Teilweise vor Witterung geschützt oder direkt bewittert, feucht oder unter Wasser im Aussenbereich			Essence de bois <i>Holzart</i>	Utilisation dans les classes d'humidité 2 et 3 Exposition totale ou en partie aux intempéries, à l'humidité ou sous l'eau. <i>Einsatz bei Feuchteklasse 2 und 3</i> Teilweise vor Witterung geschützt oder direkt bewittert, feucht oder unter Wasser im Aussenbereich		
	C	A2	A4		C	A2	A4
Abachi <i>Abachi</i>				Garapa <i>Garapa</i>		■	■
Acacia <i>Akazie</i>		■	■	Guajara <i>Guajara</i>			■
Accoya <i>Accoya</i>			■	Hêtre <i>Buche</i>	■	■	■
Afzelia <i>Afzelia</i>			■	Ipé <i>Ipé</i>		■	■
Angelim <i>Angelim</i>			■	Iroko <i>Iroko</i>		■	■
Azobé, Bongossi <i>Azobé, Bongossi</i>			■	Itauba <i>Itauba</i>			■
Balau <i>Balau</i>			■	Jatoba <i>Jatoba</i>			■
Balau rouge <i>Rot Balau</i>			■	Kapur <i>Kapur</i>			■
Bambou <i>Bambus</i>			■	Keruing <i>Keruing</i>		■	■
Bangkirai <i>Bangkirai</i>		■	■	Kosipo <i>Kosipo</i>			■
Bilinga <i>Bilinga</i>			■	Massaranduba <i>Massaranduba</i>		■	■
Bois acétylé (CMT) <i>Acetyliertes Holz (CMT)</i>			■	Mélèze <i>Lärche</i>		■	■
Bois de construction <i>Bauholz</i>	■	■	■	Merbau <i>Merbau</i>			■
Bois de résineux traité thermique <i>Thermoholz aus Nadelholz</i>		■	■	Pin <i>Kiefer</i>	■	■	■
				Pin méditerranéen <i>Pinie</i>			■
Bongossi <i>Bongossi</i>			■	Red Balau <i>Red Balau</i>			■
Cèdre rouge <i>Rote Zeder</i>			■	Résineux imprégné sous pression <i>Nadelholz, druckimprä- gniert</i>		■	■
Châtaignier <i>Edelkastanie</i>			■				
Chêne <i>Eiche</i>			■	Robinier <i>Robinie</i>			■
Courbaril <i>Courbaril</i>			■	Sapin <i>Tanne</i>	■	■	■
Cumaru <i>Cumaru</i>			■	Douglas <i>Douglasie</i>		■	■
Doussié <i>Doussié</i>			■	Tali <i>Tali</i>		■	■
Epicéa <i>Fichte</i>	■	■	■	Tanibuca <i>Tanibuca</i>			■
Eucalyptus <i>Eukalyptus</i>			■	Teck <i>Teak</i>		■	■
Frêne thermo-traité <i>Thermoesche</i>			■				

7

Classes d'humidité selon SIA 265 (2012) bois de construction.

Feuchteklassen gemäss SIA 265 (2012) Holzbau.

Consulter nos spécialistes pour le choix des vis en cas d'action de milieux agressifs, tels que chlorures, sels, matières fécales etc.
Hotline, Tel. +41 (0)61 500 20 20.

Bei Einwirkung von aggressiven Medien wie Chloriden, Salz, Fäkalien usw. ist für die Schraubenauswahl mit unseren Spezialisten Rücksprache zu nehmen.
Hotline, Tel. +41 (0)61 500 20 20.

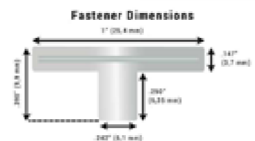
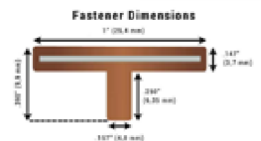
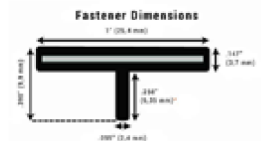
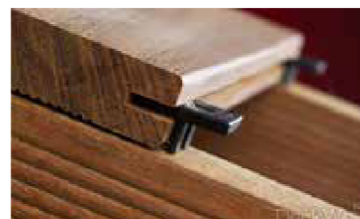
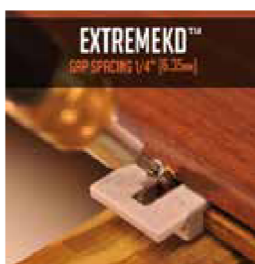
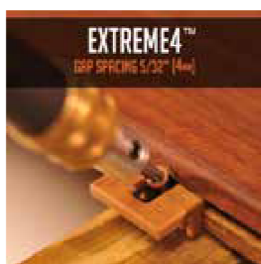

Kit complet / Komplettssets



Contenu / Inhalt



- 185 fixations DeckWise®
- 200 vis Torx en inox de couleur noir (50 mm)
- 1 embout Torx T-15
- 1 foret HSS Ø 3 mm
- 12 bouchons en Ipé (Ø 10 mm)
- 3 cales d'écartement rigides (Extreme 4 et Extreme KD)
- 1 manuel d'instructions

- 185 Befestigungsteile DeckWise®
- 200 Colormatch schwarz Torx-Edelstahlschrauben (50 mm)
- 1 Torx-Bits T-15
- 1 Bohrer HSS Ø 3 mm
- 12 Stopfen aus Ipe (Ø 10 mm)
- 3 starre Abstandshalter (Extreme 4 und Extreme KD)
- 1 Gebrauchsanweisung

Modèle Modell	noir schwarz	blanc weiss
DeckWise Extreme (espacement de 2.4 mm) DeckWise Extreme (Abstand von 2.4 mm)	••	••
DeckWise Extreme 4 (espacement de 4 mm) DeckWise Extreme 4 (Abstand von 4 mm)	•	••
DeckWise Extreme KD (Espacement de 6.35 mm) DeckWise Extreme KD (Abstand von 6.35 mm)	•	••

7

Gestion de quantités / Mengenverteilung

Espacement des lambourdes Abstand Tragbalken	Largeur des lames Riemenbreite		
	90 mm	120 mm	140 mm
45 cm	7m ²	9m ²	11m ²
50 cm	8m ²	10m ²	12m ²



Pour une fixation irréprochable, veuillez consulter la page „Conseils de montage des fixations invisibles DeckWise“.
Für eine einwandfreie Befestigung, bitte die Seite „Montagehinweise unsichtbare Befestigungen DeckWise“ konsultieren.

• En stock / Am Lager

•• Sur demande (Uniquement en grande quantité) / Auf Anfrage (nur in großen Mengen)



Facile & sans effort

- Pour redresser, resserrer ou courber tout type de lame
- Convient à tout type de bois
- Rotation de la came pour une pression maximale, sans effort
- Blocage automatique de la came en position pour libérer les mains
- Manche réversible pour une utilisation dans les 2 sens ou proche d'un mur
- 2 positions de réglage des mâchoires pour une utilisation avec la majorité des largeurs de lambourdes jusqu'à 88 mm

Leicht und ohne Anstrengung

- Zum Geraderichten, anziehen oder biegen aller Riementypen
- Passend zu jeder Holzart
- Rotation des Nockens für einen maximalen Druck ohne Anstrengung
- Automatische Blockierung des Nockens in Position, um die Hände frei zu haben
- Umkehrbarer Stiel für den Gebrauch in 2 Richtungen oder nahe einer Mauer
- 2 Einstellungen der Backen möglich, für die Benutzung der meisten Riemenbreiten bis zu 88 mm



1 Positionnez l'outil **Hardwood Wrench™** sur la sous-construction.
 Setzen sie die **Hardwood Wrench™** auf die Unterkonstruktion an.



2 Tournez la poignée afin d'aligner la lame.
 Drehen sie den Griff, um die Dielen auszurichten.



3 Came de verrouillage en place, celle-ci maintient la lame en place pendant que les fixations sont installées.
 Der Exzenter rastet ein und hält die Dielen in Position, während die Befestiger montiert werden

7



Frêne thermotraité
 Esche thermobehandelt

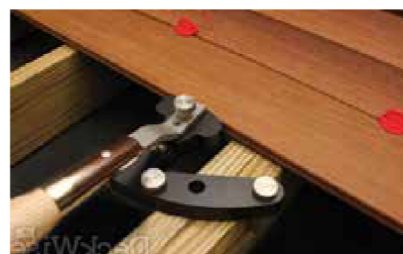

Manche réversible pour une utilisation dans les 2 sens ou proche d'un mur.
 Umkehrbarer Stiel für den Gebrauch in 2 Richtungen oder nahe einer Mauer.

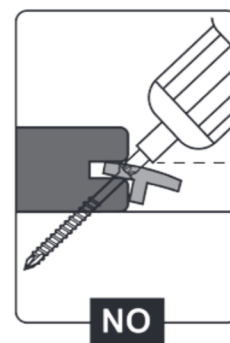
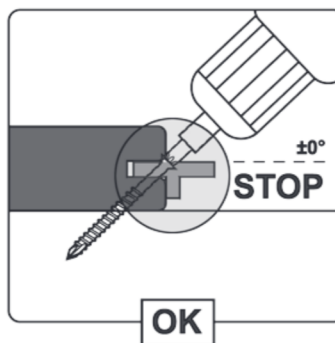
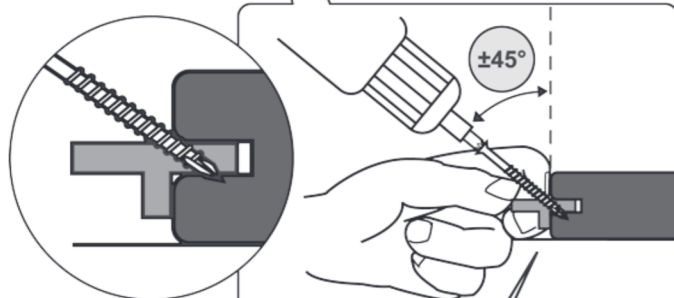
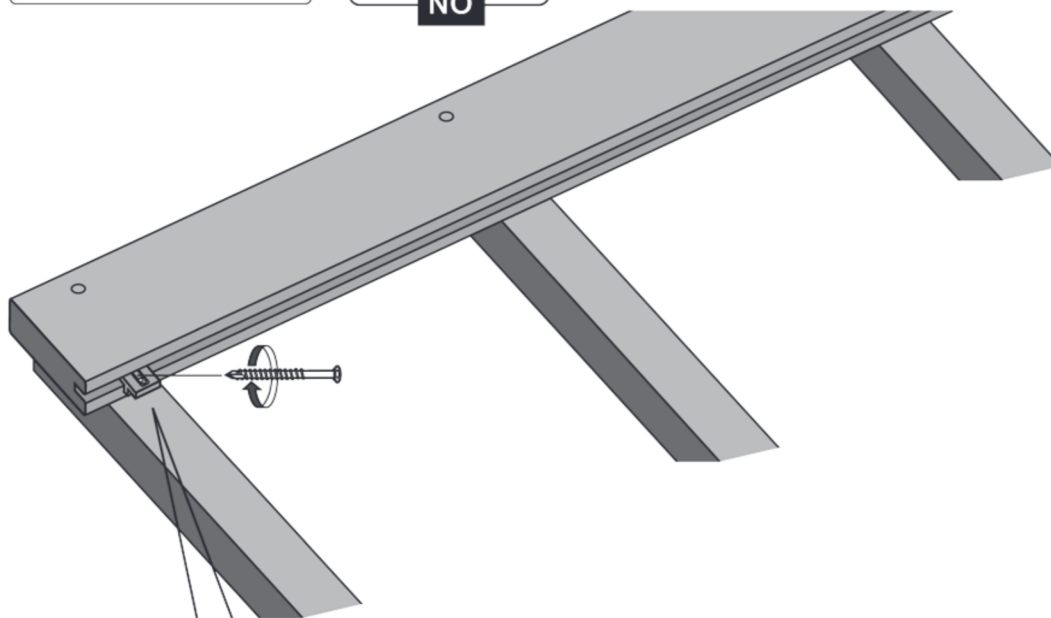
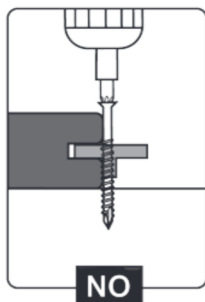
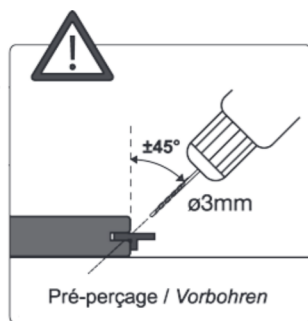

7

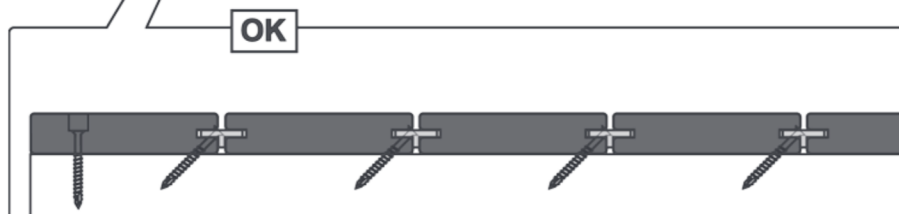

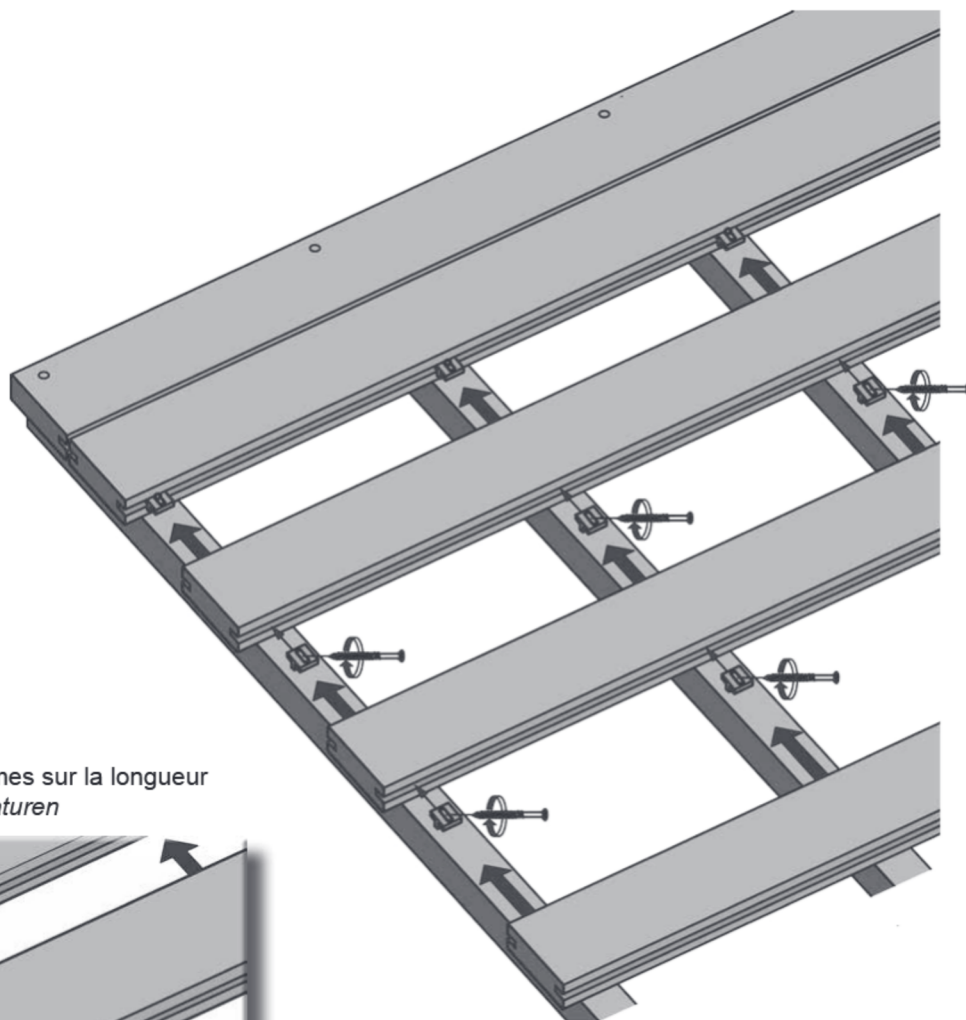

Fixation des raccords de lames sur la longueur
Anbringen der Längen Armaturen

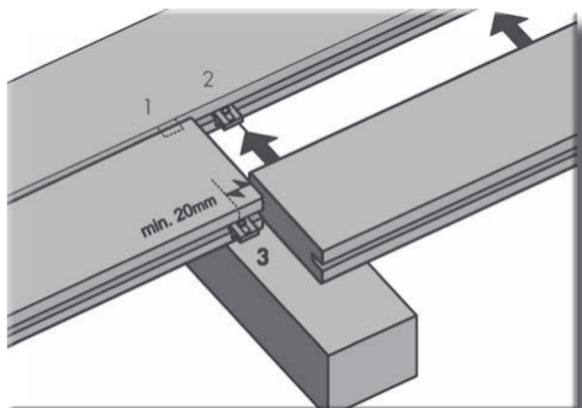

7

